



Automobile Club d'Italia  
**SPORT**

**REGOLAMENTO PARTICOLARE TIPO 2018  
CAMPIONATO ITALIANO RALLY ASSOLUTO**

L'Organizzatore, quale titolare di licenza sportiva, sin dal momento della relativa sottoscrizione aderisce alla vigente normativa sportiva.

L'Organizzatore deve dichiarare eventuali modifiche apportate al presente regolamento particolare tipo con separata relazione scritta nella quale dovrà illustrare i motivi delle modifiche richieste (vedi dichiarazione in calce all'apposizione del timbro dell'Organizzatore e della firma del legale rappresentante). Le eventuali modifiche non dovranno essere indicate nel presente documento. Qualora fossero presenti, il documento verrà restituito all'Organizzatore con richiesta di nuova compilazione. Il Regolamento compilato e firmato e gli allegati (vedere elenco art. 10) devono essere inviati ad ACI Sport - Commissione Rally, a mezzo posta elettronica ai seguenti indirizzi: [margherita\\_tatarelli@csai.aci.it](mailto:margherita_tatarelli@csai.aci.it) - [UT0060@aci.it](mailto:UT0060@aci.it)

**L'ORGANIZZATORE** AUTOMOBILE CLUB LIVORNO titolare della licenza n. 36705 in corso di validità, con sede in Via Verdi, 32 - 57126 Livorno Tel. +39.0586.829050, indice e organizza, in collaborazione con ACI Livorno Sport A.S.D. n. di licenza 224547

**DENOMINAZIONE GARA** 51° RALLY ELBA "TROFEO FORD BLUBAY - BARDAHL"

**DATA DI SVOLGIMENTO** 24/26 Maggio 2018 **ZONA**  
TOSCANA

**TIPOLOGIA**  Rally Internazionale  Rally ENPEA

**VALIDITA'**  Campionato Regionale Coefficiente 2

- Campionato Italiano
- Campionato R1
- Trofeo Twingo R1 Top
- Trofeo Rally Clio R3 Top
- Trofeo Suzuki Rally Trophy

**RICHIESTA DI CANDIDATURA PER TITOLAZIONE 2018** SI /NO

**1. PROGRAMMA**

	<u>località</u>	<u>data</u>	<u>orario</u>
Iscrizioni			
Apertura	<u>Livorno</u>	<u>24.04.2018</u>	<u>08.00</u>
Chiusura	<u>Livorno</u>	<u>18.05.2018</u>	<u>18.00</u>



**SPORT**  
Direzione per lo Sport Automobilistico

ACI - RPG 2018 NAZ A

## Road Book

		23.05.2018	15.00 – 20.00
Distribuzione	Portoferraio, c/o Hotel Airone	24.05.2018	8.00 - 13.00

### Fasce orarie di ingresso dei mezzi in Parco Assistenza

L'ingresso dei mezzi - muniti di targa "assistenza" ed eventualmente di targa "auxiliary" - in parco assistenza, sito a Portoferraio - Via Zambelli, sarà consentito nelle fasce orarie dalle ore 8.30 alle ore 13.30 e dalle 15.30 alle 19.30 del 24.05.2018 e dalle ore 07.00 alle 14.30 del 25.05.2018. I posti saranno assegnati dall'organizzatore. L'inosservanza delle norme relative all'ingresso in anticipo o in ritardo dei mezzi di assistenza, comporterà l'applicazione delle sanzioni previste dall'art. 13.4 delle Norme Generali Rally.

### Ricognizioni

Con vetture di serie	(Tutte le PS escluso PS 3)	24.05.2018	07.00 - 19.00
----------------------	----------------------------	------------	---------------

Unicamente per quanto riguarda la PS 3 (Prova Spettacolo), la ricognizione con vetture di serie potrà essere effettuata solo il giorno 24.05.2018 dalle ore 20.00 alle ore 23.00.

Shakedown	<u>SP 29 (comune di Campo nell'Elba)</u>	25.05.2018	08.30 - 13.00
-----------	--	------------	---------------

Lo shakedown si svolgerà con la seguente turnazione:

- Conducenti iscritti al CIR e prioritari: ore 08.30 - 10.30
- Tutti gli altri: ore 10.31 - 13.00

### Targhe e numeri di gara

		23.05.2018	15.00 - 20.00
Distribuzione	Portoferraio, c/o Hotel Airone	24.05.2018	08.00 - 13.00

Prima riunione CC.SS.	Portoferraio, c/o Hotel Airone	24.05.2018	18.00
-----------------------	--------------------------------	------------	-------

Verifiche sportive ante gara	Portoferraio, c/o Hotel Airone	24.05.2018	19.00 - 23.30
------------------------------	--------------------------------	------------	---------------

Le verifiche sportive si svolgeranno con la seguente turnazione:

- Dal concorrente n. 1 al n. 19: ore 19.00 - 20.30
- Dal concorrente n. 21 al n. 39: ore 20.31 - 22.00
- Dal concorrente n. 41 in poi: ore 22.01 - 23.30

Ai concorrenti che non rispetteranno gli orari dei turni suddetti il Direttore di Gara applicherà una penalità in ragione di € 5,00 (CINQUE/00) per ogni minuto, con un massimo di € 150,00 (CENTOCINQUANTA/00)

Verifiche tecniche ante gara	Portoferraio, Calata Italia	24.05.2018	19.30 – 24.00
------------------------------	-----------------------------	------------	---------------

Le verifiche tecniche si svolgeranno con la seguente turnazione:

- Dal concorrente n. 1 al n. 19: ore 19.30 - 21.30
- Dal concorrente n. 21 al n. 39: ore 21.31 - 22.30
- Dal concorrente n. 41 in poi: ore 22.31 - 00.00

Ai concorrenti che non rispetteranno gli orari dei turni suddetti il Direttore di Gara applicherà una penalità in ragione di € 5,00 (CINQUE/00) per ogni minuto, con un massimo di € 150,00 (CENTOCINQUANTA/00)

NB: La plombatura dei cambi e differenziali, per i concorrenti interessati, potrà essere eseguita immediatamente prima del proprio turno di verifica ante gara, c/o l' officina Elba Car – Portoferraio, via della Ferriera, 1.



**SPORT**  
Direzione per lo Sport Automobilistico

<b>Pubblicazione vetture e Conc/cond ammessi</b>	<u>Portoferraio, c/o Hotel Airone</u>	<u>25.05.2018</u>	<u>13.00</u>
--	---------------------------------------	-------------------	--------------

Briefing Portoferraio, c/o Partenza Piazza Cavour - 25.05.2018 – ore 15.45

#### Partenze/ Arrivo

<b>Parco Partenza</b>	<u>Portoferraio, Piazza della Repubblica</u>	<u>25.05.2018</u>	<u>15.15</u>
---------------------------	--	-------------------	--------------

<b>Partenza</b>	<u>Portoferraio, Piazza Cavour</u>	<u>25.05.2018</u>	<u>16.15</u>
-----------------	------------------------------------	-------------------	--------------

Nuova partenza dopo un ritiro nelle gare che si svolgono in più giornate: orario limite entro il quale il Concorrente deve effettuare la comunicazione al direttore di gara: 25.05.2018 – 23:50

<b>Arrivo</b>	<u>Portoferraio, Piazza Cavour</u>	<u>26.05.2018</u>	<u>17.25</u>
---------------	------------------------------------	-------------------	--------------

<b>Pubblicazione elenco vetture in verifica</b>	<u>Portoferraio, c/o Hotel Airone</u>	<u>26.05.2018</u>	<u>17.45</u>
---	---------------------------------------	-------------------	--------------

<b>Verifiche tecniche post gara</b>	<u>Portoferraio, Via della Ferriera, 1 c/o Elba Car</u>	<u>26.05.2018</u>	<u>18.00</u>
---	---	-------------------	--------------

<b>Pubblicazione Classifiche</b>	<u>Portoferraio, c/o Hotel Airone</u>	<u>26.05.2018</u>	<u>19.30</u>
--------------------------------------	---------------------------------------	-------------------	--------------

<b>Premiazione</b>	<u>sul palco di arrivo</u>	<u>26.05.2018</u>	<u>17.25</u>
--------------------	----------------------------	-------------------	--------------

Conferenza stampa post-gara: c/o la Sala Gran Guardia Piazza Cavour - Portoferraio: 26.05.2018 – ore 18.00

		<u>23.05.2018</u>	<u>15.00 – 20.00</u>
<b>Direzione e Segreteria di gara</b>	<u>c/o Hotel Airone, Località S. Giovanni Portoferraio 0565 929454</u>	<u>24.05.2018</u>	<u>08.00-13.00 15.00-24.00</u>
		<u>25.05.2018</u>	<u>08.30-00.30 (26.05)</u>
		<u>26.05.2018</u>	<u>08.00-20.00</u>

		<u>23.05.2018</u>	<u>15.00 – 20.00</u>
<b>Sala Stampa</b>	<u>Portoferraio, c/o Hotel Airone</u>	<u>24.05.2018</u>	<u>09.00-13.00 15.00-20.00</u>
		<u>25.05.2018</u>	<u>08.30-00.30 (26.05)</u>
		<u>26.05.2018</u>	<u>08.00-20.00</u>

Albo Ufficiale di gara (ubicazione) Portoferraio, c/o Hotel Airone

Parco chiuso (ubicazione) Portoferraio, Piazza della Repubblica

## 2. ORGANIZZAZIONE

Il presente Regolamento particolare é redatto in conformità al Codice Sportivo Internazionale (e suoi allegati, in quanto applicabili), al Regolamento Sportivo Nazionale, alle Norme Generali e ai Regolamenti di Settore e alle altre disposizioni dell'ACI, secondo i quali deve intendersi regolato quanto non indicato negli articoli seguenti.  
L'Organizzatore dichiara che il Rally sarà munito delle necessarie autorizzazioni amministrative.

### 2.1 Organigramma



**SPORT**  
Direzione per lo Sport Automobilistico  
3

ACI - RPG 2018 NAZ A

Commissari Sportivi

Giovanni Festuccia (CSN) Lic. n. 16823 Enrico Volterro (CSN) Lic. n. 53966

Ambrogio Sabatini (CSR) Lic. n. 16892

Direttore di Gara

Marco Fiorillo Lic. n. 16889 (agg.) Riccardo Heusch Lic. n. 20590

Commissari Tecnici

Luigi Pacini (CTN) Lic. n. 22283 Cataldi Massimo (CTN) Lic. n. 17484

Lucia Casini (CTR) Lic. n. 235571 Franco Migliorini (CTR) Lic. n. 64832

Addetti alle Relazioni con i Concorrenti (Uff. di gara) Paolo Bet Lic. n. 22829

Addetti alle Relazioni con i Concorrenti (Uff. di gara) Alessandra Materazzetti Lic. n. 387495

Giudici di Merito (Uff. di gara)

Fernando Marconi Lic. n. 27902

Paola Borghi Lic. n. 335598

Delegato allestimento Percorso (DAP) Giovanni Bisso Lic. n. 329244 *405360*

Medico di Gara Francesca Nardi Lic. n. 241303

Segretario di Manifestazione Andrea Gasparri Lic. n. 33761

Segretaria del Collegio dei CC.SS Maela Tercon Lic. n. 30257

Verificatori Sportivi

Gian Carlo Zolesi Lic. n. 77463 Francesco Calafuri Lic. n. 81513

Cini Fulco Lic. n. 17420 Fernando Marconi Lic. n. 27902

Verificatori Tecnici

\_\_\_\_\_ Lic. n. \_\_\_\_\_ \_\_\_\_\_ Lic. n. \_\_\_\_\_

\_\_\_\_\_ Lic. n. \_\_\_\_\_ \_\_\_\_\_ Lic. n. \_\_\_\_\_

Apripista

00 Andrea Sardi Lic. n. 372965

0 Alessandro Diversi Lic. n. 235810

Servizio di Cronometraggio curato da FICR Associazione Cronometristi Livornesi

Capo Servizio di cronometraggio Federico Baldi

Compilatore delle classifiche Federico Baldi

Commissari di Percorso dello o degli A.C. di Livorno

I Commissari di Percorso saranno identificati mediante pettorine di colore giallo. I Capo posto saranno identificati mediante pettorine di colore rosso. I Capo prova saranno identificati mediante pettorina rossa con dicitura specifica.

TEAM DI DECARCERAZIONE REXT srl Lic. n. 338552

RESPONSABILE DELL'UFFICIO STAMPA Alessandro Bugelli Tessera o.d.g n. 110772

### 3. NORME GENERALI

#### 3.1 Caratteristiche del Percorso

Località di partenza Portoferraio, Piazza Cavour

Località di arrivo Portoferraio, Piazza Cavour

Province Interessate dal percorso di gara Livorno

Lunghezza totale del percorso, Km. 399,61 Lunghezza delle Prove Speciali Km. 151,4

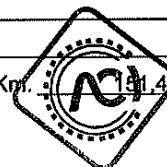

**SPORT**  
Direzione per lo Sport Automobilistico

Numero dei Controlli Orari 30 Numero delle Prove Speciali 10

Fondo stradale delle Prove Speciali asfaltato

L'Organizzatore dichiara di non aver variato il percorso rispetto all'edizione precedente

MEDIA ORARIA DICHIARATA I tratti di trasferimento saranno percorsi ad una velocità media non superiore ai 50 km/h, mentre la media di percorrenza delle prove speciali sarà superiore agli 80km/h ai sensi dell'art. 9 del codice della strada.

Per la Super Prova Speciale vedere format RdS CIR

### **3.2 Concorrenti e Conducenti ammessi**

Numeri fissi assegnati per decisione della Giunta Sportiva:

N. 33: Max Rendina.

L'organizzatore è tenuto a riservare il numero fisso soltanto ai Piloti inseriti nel suddetto albo, non assegnandolo pertanto ad alcun altro conducente in tutte le gare della specialità.

Per ogni vettura dovrà essere iscritto un equipaggio formato da due persone considerate entrambe Conducenti (1° e 2° Conducente), e quindi titolari di licenza di Conducente A, B, C/R, C Senior o C Nazionale in corso di validità, con le limitazioni indicate di seguito

I Conducenti (1° e 2° conducente) iscritti con vetture della classi: N4, Prod S4, R4, A8, Prod E8, Super 1600, R3C, R3T, RGT, FGT dovranno essere almeno titolari della licenza "C/R" Internazionale o C Senior.

I Conducenti (1° e 2° Conducente) iscritti con vetture delle classi: Super 2000, R5, K11 dovranno essere almeno titolari della licenza "C" Internazionale o C Senior e dovranno avere svolto e superato il "Test di abilitazione"; il 2° Conducente di queste vetture che non avesse svolto il "Test di abilitazione", non potrà, in ogni fase di gara, condurre la vettura.

I Concorrenti e i Piloti STRANIERI che desiderano partecipare ad una Gara nazionale o internazionale organizzata in Italia (le gare devono essere iscritte a calendario nazionale o internazionale) devono avere l'autorizzazione della propria ASN (Autorità Sportiva estera che ha rilasciato la licenza). L'autorizzazione deve essere presentata all'Organizzatore che ha l'obbligo di richiederla. L'assenza di tale documento, se portata a conoscenza dell'ACI o della FIA costituisce una violazione ai sensi degli artt. 2.3.10 e 3.9.4 del Codice Sportivo Internazionale, e comporta una sanzione.

#### **a) Rally iscritti nel calendario nazionale**

Saranno ammessi:

- i Concorrenti e i Conducenti titolari di licenza rilasciata dall'ACI;

#### **b) Rally iscritti nel calendario delle gare nazionali a partecipazione straniera autorizzata**

Saranno ammessi:

- i Concorrenti e i Conducenti titolari di licenza rilasciata dalla ACI;

- i Concorrenti e i Conducenti titolari di licenza rilasciata da una ASN straniera.

#### **c) Rally iscritti nel calendario internazionale**

Saranno ammessi:

i Concorrenti e i Conducenti titolari di licenza Internazionale di grado A, B, C/R

### **3.3 Vetture ammesse**

Saranno ammesse le seguenti vetture conformi alle prescrizioni dell'All. J:

- Gruppo N (tutte le classi),
- Gruppo A fino 2000 (con esclusione della classe K11),
- Gruppo R (tutte le classi), Gruppo R1 Nazionale (tutte le classi),
- Super 2000 (2.0 Atmosferico 1.6 Turbo),
- Super 1600
- RGT
- Racing Start
- Racing Start Plus
- Gruppo Prod S
- Gruppo Prod E

### **3.4 Iscrizioni, targhe e numeri di gara**

#### **a) Iscrizioni**

Le iscrizioni saranno aperte dal 24.04.2018

Le domande di iscrizione dovranno essere spedite al seguente indirizzo "ACI LIVORNO SPORT A.S.D." c/o A.C. Livorno - Via Giuseppe Verdi, 32 - 57126 Livorno, Italy, tel. +39 0586 898435 fax +39 0586 205937, e-mail: acilivornosport@acilivorno.it entro le ore 18.00 del 18.05.2018, esclusivamente tramite raccomandata, corriere o posta elettronica.

Le domande inviate per raccomandata devono essere anticipate via fax o posta elettronica con allegata la prova dell'avvenuto pagamento della tassa di iscrizione.

Le domande di iscrizione non saranno accettate se non saranno accompagnate dalla tassa di iscrizione.

Non saranno accettate più di n° 170 iscrizioni.



**SPORT**  
Direzione per lo Sport Automobilistico

**b) Targhe e numeri di gara**

Ad ogni equipaggio iscritto saranno forniti, gratuitamente, i numeri di gara e il seguente materiale:

- una targa di gara da applicare nella parte anteriore della vettura;
- una targa porta numero, trasparente e adesiva, da applicare sul lunotto;
- due pannelli porta numeri da applicare sulle portiere.

Le vetture dovranno essere presentate alle verifiche tecniche con i numeri di gara e le targhe ufficiali applicate.

**3.5 Tassa di iscrizione**

Per ogni vettura dovrà essere versata, sotto pena di nullità, la seguente tassa di iscrizione stabilita nei limiti previsti dal Regolamento del relativo settore. Per gli equipaggi under 23 (1° e 2° Conduttore) la tassa di iscrizione dovrà essere ridotta del 50%.

**a) RALLY NAZIONALI A con validità per il CAMPIONATO ITALIANO ASSOLUTO (IVA esclusa)**

	concorrente persona fisica	equipaggi under 23 (1° e 2° conduttore nati dopo il 31 dicembre 1994)
• Racing Start- R1A - R1A Naz N0 - Prod S0 - N1 - Prod S1 - A0 (K0) Prod E0	€ 710	€ 390
• A5 (K9) - Prod E5 - R1B - R1B Naz N2 - Prod S2 - A6 - Prod E6 - K10	€ 820	€ 445
• R1 C Naz. - R1 T Naz - R.Start Plus	€ 1035	€ 550
• N3 - Prod S3 - A7 - Prod E7	€ 1195	€ 635
• Super 1600 - R3C - R3T - R3D - R2B - R2C	€ 1410	€ 740
• N4 - Prod S4 - RGT	€ 1515	€ 795
• Super 2000 (2.0 atmosferico-1.6 turbo) - R4 - R5	€ 1570	€ 820
• Campionato Italiano R1	€ 600	€ 550

Nei Rally con fondo in terra tutte le tasse d'iscrizione sono aumentate di € 50 (per gli under 23 sono aumentate di € 25)  
Tutti gli importi non sono comprensivi di IVA

Concorrenti Persone Giuridiche: Tutte le tasse di iscrizione sopra indicate saranno maggiorate del 20%.

**b) RALLY NAZIONALI C con validità per il CAMPIONATO REGIONALE abbinato al CIR (IVA esclusa)**

	concorrente persona fisica	equipaggi under 23 (1° e 2° conduttore nati dopo il 31 dicembre 1994)
• <del>Racing Start - R1A - R1A Naz. N0 - Prod S0 - N1 - Prod S1 - N2 - Prod S2 A0 (K0) - Prod E0 - A5 (K9) - Prod E5 - A6 - Prod E6</del>	<del>€ 350</del>	<del>€ 210</del>
• <del>K10 - R1B - R1B Naz. - R1 C Naz. - R1 T Naz. R.Start Plus, N3 - Prod S3 - A7 - Prod E7 - Super 1600</del>	<del>€ 300</del>	<del>€ 230</del>
• <del>R3C - R3T - R3D - R2B - R2C A8 - Prod E8 - K11 - N4 - Prod S4 - R4 - R5 -</del>	<del>€ 455</del>	<del>€ 265</del>
• <del>Super 2000 (2.0 atmosferico - 1.6 turbo) - RGT</del>	<del>€ 520</del>	<del>€ 295</del>

Nei Rally con fondo in terra tutte le tasse d'iscrizione sono aumentate di € 50 (per gli under 23 sono aumentate di € 25)

Concorrenti Persone Giuridiche: Tutte le tasse di iscrizione sopra indicate saranno maggiorate del 20%.

In caso di rifiuto della pubblicità facoltativa prevista nel successivo articolo 3.7, lettera b), gli importi delle tasse di iscrizione saranno raddoppiati. Questa maggiorazione potrà essere versata entro il termine delle verifiche ante-gara.

**3.6 Assicurazioni**

L'Organizzatore conferma di avere piena conoscenza del fatto che la polizza RC, menzionata dall'art. 56 del RSN, risponde ai canoni previsti dall'art. 124 del codice delle assicurazioni, con i minimi di legge, e non solleva i Concorrenti ed i Conduttori da qualsiasi responsabilità in cui possano eventualmente incorrere al di fuori dell'oggetto dell'assicurazione e ulteriori condizioni generali e speciali di polizza come pubblicate sul sito federale e comunque richiedibili alla Compagnia di Assicurazioni

**3.7 Pubblicità**

a) **Pubblicità**

a) Pubblicità obbligatoria: gli spazi pubblicitari sui pannelli contenenti i numeri di gara e sulle targhe ufficiali di gara (identificati, come in figura sotto, dai punti numero ②) saranno riservati ai seguenti Sponsor MOBY – TOREMAR - ENI - AUTOMOBILE CLUB LIVORNO - FORD BLUBAY - BARDAHL

b) Pubblicità facoltativa: i concorrenti che accetteranno la pubblicità facoltativa proposta dall'Organizzatore dovranno riservare ai seguenti Sponsor spazi pubblicitari per un totale massimo di 1600 cm2:

GIGONI (da applicarsi sul parafrangente anteriore sinistro, identificato, come in figura sotto, dal numero ⑤)

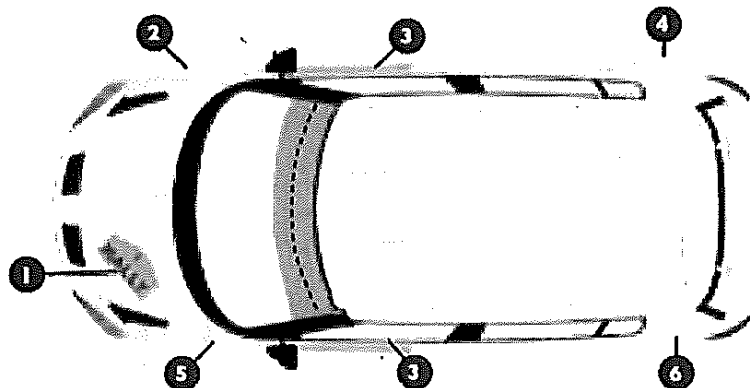

L'Organizzatore si riserva di variare mediante circolare informativa la posizione che la pubblicità facoltativa dovrà avere sulle vetture, inoltre di comunicare eventuale ulteriore pubblicità facoltativa. Le infrazioni alle norme sulla pubblicità saranno penalizzate a discrezione dei Commissari Sportivi.

## 4 OBBLIGHI GENERALI

### 4.1 Verifiche

Gli equipaggi ammessi dovranno presentarsi al completo e con la propria vettura alle verifiche sportive e tecniche ante-gara secondo il programma (art. 1 del presente Regolamento) e gli orari di convocazione individuale. Ogni ritardo sull'orario di presentazione sarà penalizzato a discrezione dei Commissari Sportivi.

Le verifiche ante-gara hanno lo scopo di accertare la conformità dei documenti amministrativi e sportivi richiesti per l'ammissione alla gara (licenze, associazione ACI, certificato di idoneità fisica, patente, ecc.) e la conformità delle vetture alla regolamentazione tecnica e di sicurezza.

In sede di verifiche tecniche ante gara i Commissari Tecnici provvederanno al controllo del corretto posizionamento e della conformità delle cinture e degli attacchi delle stesse, del sedile, dell'ancoraggio del dispositivo di ritenzione della testa sul casco, del casco stesso e dell'abbigliamento ignifugo.

### 4.2 Sicurezza dei conduttori

- Durante le prove speciali i conduttori dovranno obbligatoriamente indossare un casco di tipo omologato allacciato ed avere le cinture allacciate, unitamente al dispositivo di ritenzione della testa e relativi dispositivi di sicurezza, pena l'esclusione.
- Tutti i Piloti che venissero trovati non conformi alla normativa internazionale o nazionale relativamente all'abbigliamento/dispositivi di sicurezza devono essere esclusi dalla gara e deferiti alla Giustizia Sportiva.
- Ogni vettura ammessa dovrà avere a bordo un triangolo rosso catarifrangente che, in caso di arresto della vettura lungo il percorso di gara, dovrà essere posto, in posizione di visibilità, almeno a 50 metri dietro la vettura.
- In caso di incidente che non richieda un intervento medico immediato, il cartello "OK" a bordo della vettura dovrà essere chiaramente esposto almeno alle tre vetture che seguono.
- Se invece un intervento medico si rendesse necessario, il cartello con il simbolo SOS rosso a bordo della vettura dovrà essere esposto, con il numero di gara, se possibile, almeno alle tre vetture che seguono.
- Gli equipaggi costretti al ritiro dovranno darne comunicazione nel più breve tempo possibile alla Direzione di Gara.
- A carico dei conduttori che non osserveranno le disposizioni del presente articolo i Commissari Sportivi adotteranno provvedimenti disciplinari.
- E' obbligatorio un "sistema di localizzazione" per tutte le vetture in gara, Tracking Sistem, esclusivamente con finalità di ausilio alla Direzione di Gara, così come previsto alla NG Rally.



**SPORT**  
Direzione per lo Sport Automobilistico

#### **4.3 Identificazione dell'equipaggio**

Ogni conduttore dovrà fornire due foto tessera recenti cm. 4x4. In sede di verifica ante-gara le foto saranno applicate alla "scheda di identità dell'equipaggio" che dovrà essere esposta all'interno del vetro posteriore laterale, lato 1° conduttore, durante tutta la gara. La scheda d'identità dovrà essere visibile dall'esterno. Le pellicole anti deflagrazione dovranno essere trasparenti ed incolori. Se il regolamento di gara autorizza le pellicole argentate o fumè delle aperture devono consentire di vedere dall'esterno il pilota e l'interno della vettura.

#### **4.4 Ricognizioni**

Vedere format RdS CIR

#### **4.5 Test con le vetture di gara (shakedown)**

Il seguente tratto di strada 1,6 km della SP 29 (comune di Campo nell'Elba) sarà messo a disposizione dei concorrenti, dalle ore 08.30 alle ore 13.00 del giorno 25.05.2018 per l'effettuazione di test con le vetture di gara. Tutti i Piloti Prioritari avranno l'obbligo di partecipare allo shakedown.

Lo Shakedown sarà suddiviso in 2 turni. Turno 1: ore 8.30-10.30 per i piloti Prioritari e gli iscritti al CIR. Turno 2: ore 10.31-13.00, esclusivamente per i Piloti rimanenti.

#### **4.6 Rispetto del Codice della Strada**

Lungo tutto il percorso di gara aperto alla circolazione stradale, gli equipaggi dovranno tenere comportamenti conformi alle norme del Codice della Strada e a tutte le disposizioni vigenti in materia di circolazione, comprese i regolamenti comunali e le eventuali ordinanze speciali di Polizia Urbana delle località attraversate.

A carico degli equipaggi inadempienti saranno adottati i provvedimenti disciplinari previsti nell'art. 1.17 della NG Rally .

#### **4.7 Assistenza**

E' definita assistenza ogni intervento, lavoro e rifornimenti effettuati su di una vettura in gara. Sono considerati assistenza anche la presenza, nel raggio di un kilometro dalla vettura in gara, di personale o di qualsiasi mezzo di trasporto appartenente al concorrente o alla squadra di assistenza tecnica dell'equipaggio (fatte salve le eccezioni previste nell'art. 13,2 della NG Rally ) e l'abbandono a qualsiasi titolo del percorso di gara indicato nel Road Book.

Durante lo svolgimento della gara l'assistenza dovrà essere effettuata esclusivamente all'interno dei parchi di assistenza. L'assistenza al di fuori dei parchi di assistenza, accertata dagli Ufficiali di gara, comporterà l'esclusione dalla gara e, se la gara è valevole per un titolo nazionale, la perdita dei punti fino a questa gara acquisiti.

#### **4.8 Numero pneumatici e loro verifiche**

In ogni Rally valevole per il CIR con fondo asfaltato, sarà possibile un utilizzo massimo di 14-16 pneumatici.

~~In ogni Rally valevole per il CIR con fondo sterrato, sarà possibile un utilizzo massimo di 12-14 pneumatici.~~

~~Questa norma non dovrà essere applicata nei Rally con validità FIA, nei quali valgono le specifiche regolamentazioni.~~

Tutti i Concorrenti all'uscita del C.O. di partenza nel caso la prima Prova Speciale non sia preceduta dal Parco Assistenza, o all'uscita di ogni Parco Assistenza e di ogni Remote Service, dovranno fornire ai Commissari Tecnici, mediante apposito modulo, l'elenco dei codici a barre degli pneumatici presenti a bordo della propria vettura.

L'elenco dei codici a barre degli pneumatici presenti a bordo della vettura deve includere, nell'apposita sezione del modulo (vedere Appendice 1^), anche i codici già indicati in precedenza, sino al raggiungimento del numero massimo degli pneumatici consentiti.

Nel caso in cui la prima giornata di gara preveda solo una Super Prova Speciale, non seguita da altre prove speciali, non sarà necessario fornire ai Commissari Tecnici, mediante apposito modulo, l'elenco dei codici a barre degli pneumatici presenti a bordo della propria vettura,

Il conteggio del numero massimo degli pneumatici utilizzabili decorre dal momento in cui è prevista la prima consegna ai Commissari Tecnici del modulo contenente i codici a barre e comunque non sono da conteggiare quelli per lo shake down e quelli per la super prova speciale, se prevista nei modi sopra indicati.

I Commissari Tecnici potranno verificare, in qualsiasi momento del Rally la corrispondenza tra gli pneumatici dichiarati e quelli effettivamente presenti a bordo, anche mediante sistemi d'identificazione aggiuntivi all'uso dei codici a barre.

E' responsabilità del Concorrente assicurarsi della corretta fornitura dei codici a barre degli pneumatici da utilizzare. I Concorrenti ai quali fossero contestati errori e/o discrepanze saranno sanzionati con l'esclusione dal Rally dei propri Conduitori.

#### **4.9 Rifornimento di carburante**



I conduttori dovranno utilizzare unicamente il carburante ufficiale (monocarburante) che sarà loro distribuito, a pagamento, all'interno delle zone di refuelling dalla ditta PANTA  
Ai concorrenti che partecipano con vetture diesel e GPL il rifornimento di tali vetture, nel corso della gara, deve avvenire all'interno della zona refuelling dove i concorrenti provvederanno a rifornirsi con mezzi propri. Le vetture a GPL potranno anche fare rifornimento in aree di servizio pubbliche (distributori di carburante), che l'organizzatore avrà eventualmente individuato lungo il percorso e comunicato ai concorrenti.

**4.10 Paraspruzzi** - Nei rally su fondo sterrato è consentito l'utilizzo di paraspruzzi.

## 5. SVOLGIMENTO

### **5.1 Parco partenza (se previsto)**

Gli equipaggi dovranno condurre o far condurre le loro vetture al parco partenza predisposto a Portoferraio, Piazza della Repubblica nell'orario che sarà comunicato nel corso delle verifiche ante-gara. Nel parco partenze sarà in vigore il regime di parco chiuso. I ritardi saranno penalizzati in ragione di € 10,00 per ogni minuto primo di ritardo.

### **5.2 Ordine di partenza**

Per l'assegnazione dell'ordine di partenza, l'Organizzatore dovrà attenersi alle disposizioni del RdS.

### **5.3 Super Prova Speciale " Nocentini Group" (Portoferraio) - Procedure**

La PS3-"Nocentini Group" (Portoferraio) è una "Super Prova Speciale (Prova Spettacolo)" ad anello e ad inseguimento, il cui svolgimento è soggetto ai dettami dell'art. 5.1.5 delle NG Rally.

La Prova è concepita per essere svolta in contemporanea da due vetture come meglio descritto di seguito:

Dopo aver timbrato al CO n° 3 - Antiche Saline, due vetture per volta dovranno raggiungere, seguendo le istruzioni degli Ufficiali di gara incaricati, le rispettive linee di partenza che si troveranno in punti diversi della Prova (Start "A" e Start "B")  
Quando entrambe le vetture saranno pronte, sulla rispettiva linea di partenza, sarà dato il VIA

Ogni vettura percorrerà due giri del tracciato previsto, per una lunghezza totale di 2,62 km, terminando la Prova sulla propria linea di arrivo, che corrisponderà alla linea della propria partenza, e si arresterà allo Stop per poi proseguire verso il CO n° 3A - Parco Assistenza IN.

### **5.4 Rilevamento del tempo (Prove Speciali)**

Il rilevamento del tempo sarà effettuato al decimo di secondo.

**5.5 Ora ufficiale** L'ora ufficiale della gara sarà quella del segnale orario DCF -77

### **5.6 Parco chiuso di fine gara**

Al termine della gara, le vetture dovranno essere portate in parco chiuso allestito a Portoferraio, Piazza della Repubblica e ivi parcheggiate fino allo scadere dei termini per la presentazione dei reclami o all'apertura del parco chiuso da parte degli Ufficiali di Gara.

La mancata o tardiva consegna delle vetture al parco chiuso oppure il loro allontanamento dallo stesso senza autorizzazione, comporterà una sanzione che potrà arrivare fino all'esclusione dalla classifica.

Il parco chiuso, dopo la sua apertura, non sarà/sarà sorvegliato a cura dell'Organizzatore.

## 6. PENALITA'

Vedere allegati alla Norma Generale.

## 7. RECLAMI E APPELLI

### **7.1 Reclami**

Gli eventuali reclami dovranno essere presentati nei modi e nei termini previsti nella norma generale.

Il deposito cauzionale da versare per ogni reclamo sarà di Euro 350,00. Se il reclamo sarà di natura tecnica dovrà essere versata anche una cauzione per le spese di smontaggio e montaggio il cui ammontare sarà deciso inappellabilmente dai Commissari Sportivi, sentiti i Commissari Tecnici, sulla base del Tariffario indicato nel RSN.

Le decisioni comunicate mediante affissione nell'Albo ufficiale di gara avranno valore di notifica a tutti gli effetti.

### **7.2 Appelli**

Gli eventuali ricorsi in appello dovranno essere presentati nei modi e nei termini previsti dalla norma generale. Il deposito cauzionale da versare per ogni appello sarà di Euro 1500,00.

## 8. CLASSIFICHE



**SPORT**  
Direzione per lo Sport Automobilistico  
9

Saranno redatte le seguenti classifiche:

- Generale; Gruppo; Classe; Femminile; Under 25; Campionato R1; Speciali (conduttori elbani - entrambi i conduttori)

## 9. PREMI

### 9.1 Premi d'onore

- Classifica generale: ai primi 10 equipaggi classificati
- Classifiche di gruppo al primo equipaggio classificato
- Classifiche di classe: ai primi 3 equipaggi classificati
- Scuderie: prime tre scuderie classificate
- Scuderia alla quale appartiene il vincitore assoluto della gara (nel caso in cui il pilota l'abbia indicata nella scheda di iscrizione e purché titolare di licenza ACI. Oppure al Concorrente, solo se Persona Giuridica)

Altri premi d'onore:

- Al primo equipaggio classificato della classifica assoluta (Trofeo Ford BluBay - Bardahl)
- Ai primi tre equipaggi classificati della classifica dei conduttori elbani
- Al primo conduttore della classifica dei conduttori elbani (Trofeo Memorial Claudio Caselli)
- Equipaggio con la residenza più lontana dal luogo della manifestazione

## 10. ALLEGATI

I seguenti allegati sono parte integrante del RPG. La mancata presentazione di uno o più allegati e la mancanza di firme sul RPG impedirà l'apertura della fase istruttoria finalizzata all'autorizzazione allo svolgimento della manifestazione.

- 1) Tabella delle distanze e dei tempi.
- 2) Eventuali integrazioni e/o modifiche al RPG.
- 3) Piano di sicurezza e PES
- 4) Licenza Organizzatore rinnovata per l'anno in corso.
- 5) Ricevuta pagamento validità (IBAN IT25 W010 0503 2110 0000 0200 036).
- 6) Ricevuta pagamento ENPEA, qualora dovuta (IBAN IT25 W010 0503 2110 0000 0200 036).
- 7) pagamento assicurazione. (IBAN IT 02 X 01005 03211 000000 200037).
- 8) contratto assicurazione firmato.



**SPORT**  
Direzione per lo Sport Automobilistico

ACI - RPG 2018 NAZ A

AAAA

Il Direttore di Gara  
(per presa visione e accettazione dell'incarico)

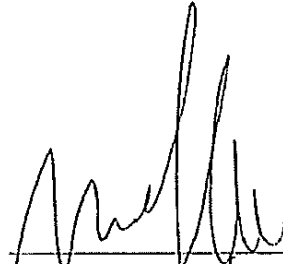
  
\_\_\_\_\_  
(MARCO FIORILLO)

Il legale rappresentante dell'Organizzatore dichiara:

- di non avere apportato alcuna modifica al regolamento particolare tipo predisposto dall'ACI Sport;
- si impegna a verificare, in sede di gara, che tutti i soggetti a livello agonistico, tecnico, organizzativo o comunque rilevanti per lo svolgimento della gara siano in possesso di valida licenza ACI Sport;

Il legale rappresentante dell'Ente organizzatore

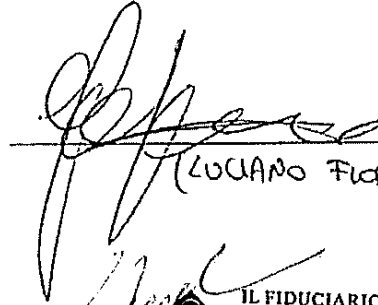
  
\_\_\_\_\_  
(LUCIANO FIORI)

Per la Delegazione Regionale

  
\_\_\_\_\_  
IL FIDUCIARIO REGIONALE  
TOSCANA  
SPORT LUCA RUSTICI

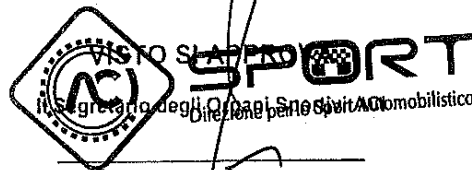

Il presente regolamento particolare di gara è approvato in data 19/4/2018 con numero di approvazione

n. RK/35/2018

**Modifiche ad integrazione dello specimen RPG per il 51° RALLY ELBA "TROFEO FORD BLUBAY – BARDAHL":**

**VALIDITÀ**

Il Rally sarà valido anche per i seguenti Trofei: Campionato R1, Trofeo Twingo R1 Top e Trofeo Clio R3 Top

**Art. 1 PROGRAMMA**

**Fasce orarie di ingresso dei mezzi in Parco Assistenza**

L'ingresso dei mezzi - muniti di targa "assistenza" ed eventualmente di targa "auxiliary" - in parco assistenza, sito a Portoferraio - Via Zambelli, sarà consentito nelle fasce orarie dalle ore 8.30 alle ore 13.30 e dalle 15.30 alle 19.30 del 24.05.2018 e dalle ore 07.00 alle 14.30 del 25.05.2018. I posti saranno assegnati dall'organizzatore. L'inosservanza delle norme relative all'ingresso in anticipo o in ritardo dei mezzi di assistenza, comporterà l'applicazione delle sanzioni previste dall'art. 13.4 delle Norme Generali Rally.

**Briefing:** Portoferraio, c/o Partenza Piazza Cavour - 25.05.2018 – ore 15.45

**Nuova partenza dopo un ritiro nelle gare che si svolgono in più giornate:** orario limite entro il quale il Concorrente deve effettuare la comunicazione al direttore di gara: 25.05.2018 – 23:50

**Conferenza stampa post-gara:** c/o la Sala Gran Guardia in Piazza Cavour – Portoferraio: il 26.05.2018 – ore 18.00

**ART. 5.3 SUPER PROVA SPECIALE "NOCENTINI GROUP PER CALUDIO CASELLI" - PROCEDURE**

La PS3-"Nocentini Group per Claudio Caselli" è una "Super Prova Speciale (Prova Spettacolo)" ad anello e ad inseguimento, il cui svolgimento è soggetto ai dettami dell'art. 5.1.5 delle NG Rally.

La Prova è concepita per essere svolta in contemporanea da due vetture come meglio descritto di seguito:

Dopo aver timbrato al CO n° 3 - Antiche Saline, due vetture per volta dovranno raggiungere, seguendo le istruzioni degli Ufficiali di gara incaricati, le rispettive linee di partenza che si troveranno in punti diversi della Prova (Start "A" e Start "B")

Quando entrambe le vetture saranno pronte, sulla rispettiva linea di partenza, sarà dato il VIA

Ogni vettura percorrerà due giri del tracciato previsto, per una lunghezza totale di 2,62 km, terminando la Prova sulla propria linea di arrivo, che corrisponderà alla linea della propria partenza, e si arresterà allo Stop per poi proseguire verso il CO n° 3A - Parco Assistenza IN.



**SPORT**  
Direzione per lo Sport Automobilistico