



Automobile Club d'Italia  
**SPORT**

**REGOLAMENTO PARTICOLARE TIPO 2018  
RALLY NAZIONALI VALIDI PER IL CAMPIONATO REGIONALE**

L'Organizzatore, quale titolare di licenza sportiva, sin dal momento della relativa sottoscrizione aderisce alla vigente normativa sportiva.

L'Organizzatore deve dichiarare eventuali modifiche apportate al presente regolamento particolare tipo con separata relazione scritta nella quale dovrà illustrare i motivi delle modifiche richieste (vedi dichiarazione in calce all'apposizione del timbro dell'Organizzatore e della firma del legale rappresentante). Le eventuali modifiche non dovranno essere indicate nel presente documento. Qualora fossero presenti, il documento verrà restituito all'Organizzatore con richiesta di nuova compilazione. Il Regolamento compilato e firmato e gli allegati (vedere elenco art. 10) devono essere inviati ad ACI Sport - Commissione Rally, a mezzo posta elettronica ai seguenti indirizzi: [margherita\\_tatarelli@csai.aci.it](mailto:margherita_tatarelli@csai.aci.it) - [UT0060@aci.it](mailto:UT0060@aci.it)

**L'ORGANIZZATORE** AUTOMOBILE CLUB LIVORNO titolare della licenza n. 36705 in corso di validità, con sede in Via Verdi, 32 - 57126 Livorno Tel. +39.0586.829050, indice e organizza, in collaborazione con ACI Livorno Sport A.S.D. n. di licenza 224547

**DENOMINAZIONE GARA** 51° RALLY ELBA "TROFEO FORD BLUBAY - BARDAHL"

**DATA DI SVOLGIMENTO** 24/26 Maggio 2018 **ZONA** TOSCANA

**TIPOLOGIA**  Rally Nazionale  Rally ENPEA

**VALIDITA'**  Campionato Regionale Coefficiente 2

**RICHIESTA DI CANDIDATURA PER TITOLAZIONE 2018** SI / NO

**1. PROGRAMMA**

|                   | località                              | data              | orario               |
|-------------------|---------------------------------------|-------------------|----------------------|
| <b>Iscrizioni</b> |                                       |                   |                      |
| Apertura          | <u>Livorno</u>                        | <u>24.04.2018</u> | <u>08.00</u>         |
| Chiusura          | <u>Livorno</u>                        | <u>18.05.2018</u> | <u>18.00</u>         |
| <b>Road Book</b>  |                                       |                   |                      |
| Distribuzione     | <u>Portoferraio, c/o Hotel Alrone</u> | <u>23.05.2018</u> | <u>15.00 - 20.00</u> |
|                   |                                       | <u>24.05.2018</u> | <u>08.00 - 13.00</u> |

**Fasce orarie di ingresso dei mezzi in Parco Assistenza**

L'ingresso dei mezzi - muniti di targa "assistenza" ed eventualmente di targa "auxiliary" - in parco assistenza, sito a Portoferraio - Via Zambelli, sarà consentito nelle fasce orarie dalle ore 8.30 alle ore 13.30 e dalle 15.30 alle 19.30 del 24.05.2018 e dalle ore 07.00 alle 14.30 del 25.05.2018. I posti saranno assegnati dall'organizzatore. L'inosservanza delle norme relative all'ingresso in anticipo o in ritardo dei mezzi di assistenza, comporterà l'applicazione delle sanzioni previste dall'art. 13.4 delle Norme Generali Rally.



**SPORT**  
Direzione per lo Sport Automobilistico

ACI - RPG 2018 CAMP. REGIONALE

**Ricognizioni**

|                      |                               |            |               |
|----------------------|-------------------------------|------------|---------------|
| Con vetture di serie | (Tutte le PS escluso la PS 3) | 24.05.2018 | 07.00 - 19.00 |
|----------------------|-------------------------------|------------|---------------|

Unicamente per quanto riguarda la PS 3 (Prova Spettacolo), la ricognizione con vetture di serie potrà essere effettuata solo il giorno 24.05.2018 dalle ore 20.00 alle ore 23.00.

|           |  |            |               |
|-----------|--|------------|---------------|
| Shakedown | <u>SP 29 (comune di Campo nell'Elba)</u> | 25.05.2018 | 10.30 - 13.00 |
|-----------|--|------------|---------------|

**Targhe e numeri di gara**

|               |                                |            |               |
|---------------|--------------------------------|------------|---------------|
| Distribuzione | Portoferraio, c/o Hotel Airone | 23.05.2018 | 15.00 - 20.00 |
|               |                                | 24.05.2018 | 08.00 - 13.00 |

|                       |                                |            |       |
|-----------------------|--------------------------------|------------|-------|
| Prima riunione CC.SS. | Portoferraio, c/o Hotel Airone | 24.05.2018 | 18.00 |
|-----------------------|--------------------------------|------------|-------|

|                              |                                |            |               |
|------------------------------|--------------------------------|------------|---------------|
| Verifiche sportive ante gara | Portoferraio, c/o Hotel Airone | 24.05.2018 | 19.00 - 23.30 |
|------------------------------|--------------------------------|------------|---------------|

Le verifiche sportive si svolgeranno con la seguente turnazione:

- Dal concorrente n. 101 al n. 119: ore 19.00 - 20.30
- Dal concorrente n. 121 al n. 139: ore 20.31 - 22.00
- Dal concorrente n. 141 in poi: ore 22.01 - 23.30

Ai concorrenti che non rispetteranno gli orari dei turni suddetti il Direttore di Gara applicherà una penalità in ragione di € 5,00 (CINQUE/00) per ogni minuto, con un massimo di € 150,00 (CENTOCINQUANTA/00)

|                              |                             |            |               |
|------------------------------|-----------------------------|------------|---------------|
| Verifiche tecniche ante gara | Portoferraio, Calata Italia | 24.05.2018 | 19.30 - 24.00 |
|------------------------------|-----------------------------|------------|---------------|

Le verifiche tecniche si svolgeranno con la seguente turnazione:

- Dal concorrente n. 101 al n. 119: ore 19.30 - 21.00
- Dal concorrente n. 121 al n. 139: ore 21.01 - 22.30
- Dal concorrente n. 141 in poi: ore 22.31 - 24.00

Ai concorrenti che non rispetteranno gli orari dei turni suddetti il Direttore di Gara applicherà una penalità in ragione di € 5,00 (CINQUE/00) per ogni minuto, con un massimo di € 150,00 (CENTOCINQUANTA/00)

NB: La piombatura dei cambi e differenziali, per i concorrenti interessati, potrà essere eseguita immediatamente prima del proprio turno di verifica ante gara, c/o l' officina Elba Car – Portoferraio, via della Ferriera,1.

|   |                                |            |       |
|---|--------------------------------|------------|-------|
| Pubblicazione vetture e Conc/cond ammessi | Portoferraio, c/o Hotel Airone | 25.05.2018 | 13.00 |
|---|--------------------------------|------------|-------|

Briefing Portoferraio - Piazza Cavour c/o Sala Gran Guardia: 25.05.2018 – ore 18.30

**Partenze/ Arrivo**

|                |                                       |            |       |
|----------------|---------------------------------------|------------|-------|
| Parco Partenza | Portoferraio, Piazza della Repubblica | 25.05.2018 | 18.00 |
|----------------|---------------------------------------|------------|-------|

|          |                             |            |       |
|----------|-----------------------------|------------|-------|
| Partenza | Portoferraio, Piazza Cavour | 25.05.2018 | 19.00 |
|----------|-----------------------------|------------|-------|

Nuova partenza dopo un ritiro nelle gare che si svolgono in più giornate: orario limite entro il quale il Concorrente deve effettuare la comunicazione al direttore di gara: 25.05.2018 – 23:50

|        |                             |            |                           |
|--------|-----------------------------|------------|---------------------------|
| Arrivo | Portoferraio, Piazza Cavour | 26.05.2018 | Presumibilmente ore 14.20 |
|--------|-----------------------------|------------|---------------------------|



**SPORT**  
Direzione per lo Sport Automobilistico

ACI - RPG 2018 CAMP. REGIONALE

|   |  |            |                              |
|---|--|------------|------------------------------|
| <b>Pubblicazione elenco vetture in verifica</b> | Portoferraio, c/o Hotel Airone   | 26.05.2018 | 14.40                        |
| <b>Verifiche tecniche post gara</b>             | Portoferraio, Via della Ferriera, 1<br>c/o Elba Car                      | 26.05.2018 | 15.00                        |
| <b>Pubblicazione Classifiche</b>                | Portoferraio, c/o Hotel Airone   | 26.05.2018 | 16.30                        |
| <b>Premiazione</b>                              | sul palco di arrivo  | 26.05.2018 | Presumibilmente<br>ore 14.20 |
| <b>Direzione e Segreteria di gara</b>           | c/o Hotel Airone,<br>Località S. Giovanni<br>Portoferraio<br>0565 929454 | 23.05.2018 | 15.00-20.00                  |
|   |  | 24.05.2018 | 8.00-13.00<br>15.00-24.00    |
|   |  | 25.05.2018 | 08.30-00.30 (26.05)          |
|   |  | 26.05.2018 | 08.00-20.00                  |
|   |  | 23.05.2018 | 15.00-20.00                  |
| <b>Sala Stampa</b>                              | Portoferraio, c/o Hotel Airone   | 24.05.2018 | 9.00-13.00<br>15.00-20.00    |
|   |  | 25.05.2018 | 08.30-00.30 (26.05)          |
|   |  | 26.05.2018 | 08.00-20.00                  |

Albo Ufficiale di gara (ubicazione) Portoferraio, c/o Hotel Airone

Parco chiuso (ubicazione) Portoferraio, Piazza della Repubblica

## 2. ORGANIZZAZIONE

Il presente Regolamento particolare è redatto in conformità al Codice Sportivo Internazionale (e suoi allegati, in quanto applicabili), al Regolamento Sportivo Nazionale, alle Norme Generali e ai Regolamenti di Settore e alle altre disposizioni dell'ACI, secondo i quali deve intendersi regolato quanto non indicato negli articoli seguenti.  
L'Organizzatore dichiara che il Rally sarà munito delle necessarie autorizzazioni amministrative.

### 2.1 Organigramma

#### Commissari Sportivi

Giovanni Festuccia (CSN) Lic. n. 16823 Enrico Voltero (CSN) Lic. n. 53966

Ambrogio Sabatini (CSR) Lic. n. 16892

#### Direttore di Gara

Riccardo Heusch Lic. n. 20590 (agg.) Marco Fiorillo Lic. n. 16889

#### Commissari Tecnici

Luigi Pacini (CTN) Lic. n. 22283 Cataldi Massimo (CTN) Lic. n. 17484

Lucia Casini (CTR) Lic. n. 235571 Franco Migliorini (CTR) Lic. n. 64832

Addetti alle Relazioni con i Concorrenti (Uff. di gara) Paolo Bet Lic. n. 22829

Addetti alle Relazioni con i Concorrenti (Uff. di gara) Alessandra Materazzetti Lic. n. 387495

#### Giudici di Merito (Uff. di gara)

Fernando Marconi Lic. n. 27902

Paola Borghi Lic. n. 335598

Delegato allestimento Percorso (DAP) Giovanni Bisso Lic. n. 388244 405840

Medico di Gara Francesca Nardi Lic. n. 241303

Segretario di Manifestazione Andrea Gasparri Lic. n. 33761

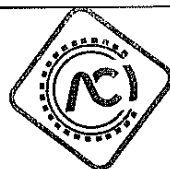

**SPORT**  
Direzione per lo Sport Automobilistico

ACI - RPG 2018 CAMP. REGIONALE

Segretaria del Collegio dei CC.SS Maela Tercon Lic. n. 30257

**Verificatori Sportivi**

Gian Carlo Zolesi Lic. n. 77463 Francesco Calafuri Lic. n. 81513  
Cini Fulco Lic. n. 17420 Fernando Marconi Lic. n. 27902

**Verificatori Tecnici**

\_\_\_\_\_ Lic. n. \_\_\_\_\_ \_\_\_\_\_ Lic. n. \_\_\_\_\_  
\_\_\_\_\_ Lic. n. \_\_\_\_\_ \_\_\_\_\_ Lic. n. \_\_\_\_\_

**Apripista**

00 Andrea Sardi Lic. n. 372965  
0 Alessandro Diversi Lic. n. 235810  
\_\_\_\_\_ Lic. n. \_\_\_\_\_

Servizio di Cronometraggio curato da FICR Associazione Cronometristi Livornesi  
Capo Servizio di cronometraggio Federico Baldi  
Compilatore delle classifiche Federico Baldi  
Commissari di Percorso dello o degli A.C. di Livorno

I Commissari di Percorso saranno identificati mediante pettorine di colore giallo. I Capo posto saranno identificati mediante pettorine di colore rosso. I Capo prova saranno identificati mediante pettorina rossa con dicitura specifica.

TEAM DI DECARCERAZIONE REXT srl Lic. n. 338552

RESPONSABILE DELL'UFFICIO STAMPA Alessandro Bugelli tessera o.d.g. n° 110772

SUPERVISORE \_\_\_\_\_

### 3. NORME GENERALI

**3.1 Caratteristiche del Percorso**

Località di partenza Portoferraio, Piazza Cavour

Località di arrivo Portoferraio, Piazza Cavour

Province interessate dal percorso di gara Livorno

Lunghezza totale del percorso, Km. 226,23 Lunghezza delle Prove Speciali Km. 64,29

Numero dei Controlli Orari 22 Numero delle Prove Speciali 6

Fondo stradale delle Prove Speciali asfaltato

L'Organizzatore dichiara di non aver variato il percorso rispetto all'edizione precedente

**MEDIA ORARIA DICHIARATA** I tratti di trasferimento saranno percorsi ad una velocità media non superiore ai 50 km/h, mentre la media di percorrenza delle prove speciali sarà superiore agli 80km/h ai sensi dell'art. 9 del codice della strada.

La Super Prova Speciale, se prevista, può essere effettuata all'inizio e/o alla fine di ogni tappa del rally.

**3.2 Concorrenti e Conduuttori ammessi**

Numeri fissi assegnati per decisione della Giunta Sportiva:

N. 33: Max Rendina.

L'organizzatore è tenuto a riservare il numero fisso soltanto ai Piloti inseriti nel suddetto albo, non assegnandolo pertanto ad alcun altro conduttore in tutte le gare della specialità.

ogni vettura dovrà essere iscritto un equipaggio formato da due persone considerate entrambe Conduuttori (1° e 2° Conduuttore) e quindi titolari della licenza di Conduuttore prevista per la tipologia di gara. La licenza dovrà essere in corso di validità.

I Conduuttori (1° e 2° conduuttore) iscritti con vetture della classi: N4, Prod S4, Super 1600, R3C, R3T, dovranno essere almeno titolari della licenza "C/R" Internazionale o C Senior.

Per condurre le vetture Super 2000, R5 e K11, oltre alla licenza C/R internazionale o C Senior, è necessario avere superato un test di abilitazione.

**Rally iscritti nel calendario nazionale**

Saranno ammessi:

- i Concorrenti e i Conduuttori titolari di licenza rilasciata dall'ACI;



**SPORT**  
Direzione per lo Sport Automobilistico

**Rally iscritti nel calendario delle gare nazionali a partecipazione straniera autorizzata**

Saranno ammessi:

- i Concorrenti e i Conduuttori titolari di licenza rilasciata dalla ACI;
- i Concorrenti e i Conduuttori titolari di licenza rilasciata da una ASN.

I Concorrenti e i Piloti STRANIERI che desiderano partecipare ad una Gara nazionale o internazionale organizzata in Italia (le gare devono essere iscritte a calendario nazionale o internazionale) devono avere l'autorizzazione della propria ASN (Autorità Sportiva estera che ha rilasciato la licenza). L'autorizzazione deve essere presentata all'Organizzatore che ha l'obbligo di richiederla. L'assenza di tale documento, se portata a conoscenza dell'ACI o della FIA costituisce una violazione ai sensi degli artt. 2.3.10 e 3.9.4 del Codice Sportivo Internazionale, e comporta una sanzione.

**3.3 Vetture ammesse**

Saranno ammesse le seguenti vetture, conformi alle prescrizioni dell'All. J:

Gruppo N (tutte le classi); Gruppo A (tutte le classi con esclusione delle WRC); Gruppo R (tutte le classi); Super 2000 (2.0 atmosferico - 1.6 turbo); Super 1600 (per queste vetture sarà possibile utilizzare degli "errata" scaduti, senza penalità); A8; Prod E8; K11; RGT; Racing Start; Racing Start PLUS, R1 Nazionale; Gruppo Prod S; Gruppo Prod E.

**3.4 Iscrizioni, targhe e numeri di gara**

**a) Iscrizioni**

Le iscrizioni saranno aperte dal 24.04.2018

Le domande di iscrizione dovranno essere spedite al seguente indirizzo "ACI LIVORNO SPORT A.S.D." c/o A.C. Livorno - Via Giuseppe Verdi, 32 - 57126 Livorno, Italy, tel. +39 0586 898435 fax +39 0586 205937, e-mail: acilivornosport@acilivorno.it entro le ore 18.00 del 18.05.2018.

Le domande di iscrizione non saranno accettate se non saranno accompagnate dalla tassa di iscrizione.

**b) Targhe e numeri di gara**

Ad ogni equipaggio iscritto saranno forniti, gratuitamente, i numeri di gara e il seguente materiale:

- una targa di gara da applicare nella parte anteriore della vettura;
- una targa porta numero, trasparente e adesiva, da applicare sul lunotto;
- due pannelli porta numeri da applicare sulle portiere.

Le vetture dovranno essere presentate alle verifiche tecniche con i numeri di gara e le targhe ufficiali applicate.

**3.5 Tassa di iscrizione**

Per ogni vettura dovrà essere versata, sotto pena di nullità, la tassa indicata nello schema seguente (si intende importo massimo):

**a) RALLY NAZIONALI C con validità per il CAMPIONATO REGIONALE abbinato al CIR (IVA esclusa)**

|  | concorrente<br>persona fisica | equipaggi under 23<br>(1° e 2° conduttore nati dopo il<br>31 dicembre 1994) |
|--|-------------------------------|---|
| • Racing Start – R1A - R1 A Naz.<br>N0 – Prod S0 - N1 – Prod S1 - N2 – Prod S2<br>A0 (K0) – Prod E0 - A5 (K9) – Prod E5 - A6 – Prod E6 | € 350                         | € 210   |
| • K10 - R1B- R1 B Naz.- R1 C Naz. – R1 T Naz.<br>R.Start Plus, N3 – Prod S3 - A7 – Prod E7 - Super 1600                                | € 390                         | € 230   |
| • R3C - R3T - R3D - R2B - R2C<br>A8 – Prod E8 - K11 - N4 – Prod S4 - R4 - R5 –   | € 455                         | € 265   |
| • Super 2000 (2.0 atmosferico - 1.6 turbo) - RGT   | € 520                         | € 295   |

- **Concorrenti Persone Giuridiche:** Tutte le tasse di iscrizione sopra indicate saranno maggiorate del 20%.

In caso di rifiuto della pubblicità facoltativa prevista nel successivo articolo 3.7, lettera b), gli importi delle tasse di iscrizione saranno raddoppiati. Questa maggiorazione potrà essere versata entro il termine delle verifiche ante-gara.

**3.5.1) Tracking Sistem**

E' obbligatorio un "sistema di localizzazione" per tutte le vetture in gara, Tracking Sistem, esclusivamente con finalità di ausilio alla Direzione di Gara, così come previsto alla NG Rally.

**3.6 Assicurazioni**

L'Organizzatore conferma di avere piena conoscenza del fatto che la polizza RC, menzionata dall'art. 56 del RSN, risponde ai canoni previsti dall'art. 124 del codice delle assicurazioni, con i minimi di legge, e non solleva i Concorrenti ed i Conduuttori da qualsiasi responsabilità in cui possano eventualmente incorrere al di fuori dell'oggetto dell'assicurazione e ulteriori condizioni generali e speciali di polizza come pubblicate sul sito federale e comunque richiedibili alla Compagnia di Assicurazioni.

### 3.7 Pubblicità

#### a) Pubblicità

a) Pubblicità obbligatoria: gli spazi pubblicitari sui pannelli contenenti i numeri di gara e sulle targhe ufficiali di gara (identificati, come in figura sotto, dai punti numero ③) saranno riservati ai seguenti Sponsor MOBY – TOREMAR - ENI - AUTOMOBILE CLUB LIVORNO - FORD BLUBAY - BARDAHL

b) Pubblicità facoltativa: i concorrenti che accetteranno la pubblicità facoltativa proposta dall'Organizzatore dovranno riservare ai seguenti Sponsor spazi pubblicitari per un totale massimo di 1600 cm2:

GIGONI.COM (da applicarsi sul parafrangente anteriore sinistro, identificato, come in figura sotto, dal numero ⑤)

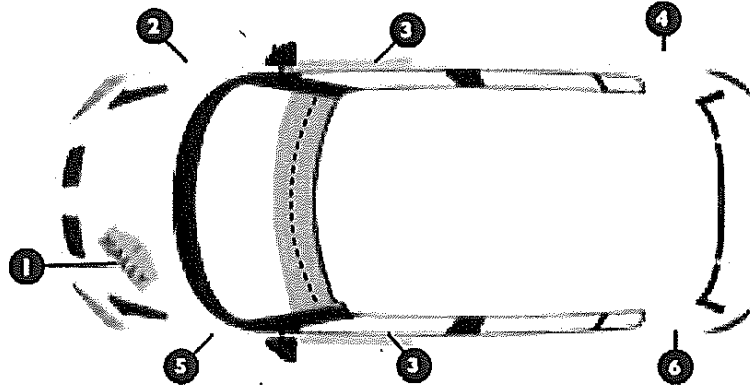

L'Organizzatore si riserva di variare mediante circolare informativa la posizione che la pubblicità facoltativa dovrà avere sulle vetture, inoltre di comunicare eventuale ulteriore pubblicità facoltativa. Le infrazioni alle norme sulla pubblicità saranno penalizzate a discrezione dei Commissari Sportivi.

## 4. OBBLIGHI GENERALI

### 4.1 Verifiche

Gli equipaggi ammessi dovranno presentarsi al completo e con la propria vettura alle verifiche sportive e tecniche ante-gara secondo il programma (art. 1 del presente Regolamento) e gli orari di convocazione individuale. Ogni ritardo sull'orario di presentazione sarà penalizzato a discrezione dei Commissari Sportivi.

Le verifiche ante-gara hanno lo scopo di accertare la conformità dei documenti amministrativi e sportivi richiesti per l'ammissione alla gara (licenze, associazione ACI, certificato di idoneità fisica, patente, ecc.) e la conformità delle vetture alla regolamentazione tecnica e di sicurezza.

In sede di verifiche tecniche ante gara i Commissari Tecnici provvederanno al controllo del corretto posizionamento e della conformità delle cinture e degli attacchi delle stesse, del sedile, dell'ancoraggio del dispositivo di ritenzione della testa sul casco, del casco stesso e dell'abbigliamento ignifugo.

### 4.2 Sicurezza dei conduttori

- Durante le prove speciali i conduttori dovranno obbligatoriamente indossare un casco di tipo omologato allacciato ed avere le cinture allacciate, unitamente al dispositivo di ritenzione della testa e relativi dispositivi di sicurezza, pena l'esclusione.
- Tutti i Piloti che venissero trovati non conformi alla normativa internazionale o nazionale relativamente all'abbigliamento/dispositivi di sicurezza devono essere esclusi dalla gara e deferiti alla Giustizia Sportiva.
- Ogni vettura ammessa dovrà avere a bordo un triangolo rosso catarifrangente che, in caso di arresto della vettura lungo il percorso di gara, dovrà essere posto, in posizione di visibilità, almeno a 50 metri dietro la vettura.
- In caso di incidente che non richieda un intervento medico immediato, il cartello "OK" a bordo della vettura dovrà essere chiaramente esposto almeno alle tre vetture che seguono.
- Se invece un intervento medico si rendesse necessario, il cartello con il simbolo SOS rosso a bordo della vettura dovrà essere esposto, con il numero di gara, se possibile, almeno alle tre vetture che seguono.
- Gli equipaggi costretti al ritiro dovranno darne comunicazione nel più breve tempo possibile alla Direzione di Gara.
- A carico dei conduttori che non osserveranno le disposizioni del presente articolo i Commissari Sportivi adotteranno provvedimenti disciplinari.

### 4.3 Identificazione dell'equipaggio



Ogni conduttore dovrà fornire due foto tessera recenti cm. 4x4. In sede di verifica ante-gara le foto saranno applicate alla "scheda di identità dell'equipaggio" che dovrà essere esposta all'interno del vetro posteriore laterale, lato 1° conduttore, durante tutta la gara. La scheda d'identità dovrà essere visibile dall'esterno. Le pellicole anti deflagrazione dovranno essere trasparenti ed incolore. Se il regolamento di gara autorizza le pellicole argentate o fumé delle aperture devono consentire di vedere dall'esterno il pilota e l'interno della vettura.

#### **4.4 Ricognizioni**

L'organizzatore dovrà mettere i Conduttori nella condizione di poter effettuare le ricognizioni in una unica giornata. Nel caso in cui preveda una seconda giornata di ricognizioni, essa dovrà essere programmata nel fine settimana precedente allo svolgimento del rally.

Le ricognizioni dovranno essere effettuate, dopo la consegna del Road Book e della scheda di ricognizione, con vetture strettamente di serie, senza alcun allestimento da gara. Per ogni Prova Speciale è ammesso un numero massimo di tre passaggi; nelle gare titolate FIA sono ammessi un numero massimo di due passaggi. Sono vietate le vetture "staffetta" che precedono quelle in ricognizione e i collegamenti radio sulle vetture in ricognizione. Ogni ricognizione effettuata al di fuori del giorno e degli orari stabiliti sarà considerata una infrazione molto grave e verrà segnalata al Direttore di Gara per i provvedimenti di conseguenza.

#### **4.4.1. Shakedown**

Il seguente tratto di strada 1.6 km della SP 29 (comune di Campo nell'Elba) sarà messo a disposizione dei concorrenti, dalle ore 10.30 alle ore 13.00 del giorno 25.05.2018 per l'effettuazione di test con le vetture di gara. Importo a carico dei partecipanti € 150,00 + iva

#### **4.5 Rispetto del Codice della Strada**

Lungo tutto il percorso di gara aperto alla circolazione stradale, gli equipaggi dovranno tenere comportamenti conformi alle norme del Codice della Strada e a tutte le disposizioni vigenti in materia di circolazione, comprese i regolamenti comunali e le eventuali ordinanze speciali di Polizia Urbana delle località attraversate.

A carico degli equipaggi inadempienti saranno adottati i provvedimenti disciplinari previsti nel Regolamento Sportivo Nazionale e sue appendici.

#### **4.6 Assistenza**

E' definita assistenza ogni intervento, lavoro e rifornimenti effettuati su di una vettura in gara. Sono considerati assistenza anche la presenza, nel raggio di un kilometro dalla vettura in gara, di personale o di qualsiasi mezzo di trasporto appartenente al concorrente o alla squadra di assistenza tecnica dell'equipaggio (fatte salve le eccezioni previste nell'art. 13.2 della NG Rally) e l'abbandono a qualsiasi titolo del percorso di gara indicato nel Road Book.

Durante lo svolgimento della gara l'assistenza dovrà essere effettuata esclusivamente all'interno dei parchi di assistenza. L'assistenza al di fuori dei parchi di assistenza, accertata dagli Ufficiali di gara, comporterà l'esclusione dalla gara e, se la gara è valevole per un titolo nazionale, la perdita dei punti fino a questa gara acquisiti.

#### **4.7 Rifornimento di carburante**

I conduttori dovranno utilizzare unicamente il carburante ufficiale (monocarburante) che sarà loro distribuito, a pagamento, all'interno delle zone di refuelling della ditta PANTA

Ai concorrenti che partecipano con vetture diesel e GPL il rifornimento di tali vetture, nel corso della gara, deve avvenire all'interno della zona refuelling dove i concorrenti provvederanno a rifornirsi con mezzi propri. Le vetture a GPL potranno anche fare rifornimento in aree di servizio pubbliche (distributori di carburante), che l'organizzatore avrà eventualmente individuato lungo il percorso e comunicato ai concorrenti.

## **5. SVOLGIMENTO**

#### **5.1 Parco partenza** (se previsto)

Gli equipaggi dovranno condurre o far condurre le loro vetture al parco partenza predisposto a Portoferraio, Piazza della Repubblica nell'orario che sarà comunicato nel corso delle verifiche ante-gara. Nel parco partenze sarà in vigore il regime di parco chiuso. I ritardi saranno penalizzati in ragione di € 10,00 per ogni minuto primo di ritardo.

#### **5.2 Ordine di partenza**

Per l'assegnazione dell'ordine di partenza, l'Organizzatore dovrà attenersi alle disposizioni del RdS.

#### **5.3 Super Prova Speciale " Nocentini Group" (Portoferraio) - Procedure**

La PS1-"Nocentini Group" (Portoferraio) è una "Super Prova Speciale (Prova Spettacolo)" ad anello, il cui svolgimento è soggetto ai dettami dell'art. 5.1.5 delle NG Rally.

Dopo aver timbrato al CO n° 1 - Antiche Saline, una vettura per volta dovrà raggiungere, seguendo le istruzioni degli Ufficiali di gara incaricati, la linea di partenza. Ogni vettura percorrerà un giro del tracciato previsto, per una lunghezza di 1,31 km, terminando la Prova sulla linea di arrivo (in corrispondenza della linea di partenza), e si arresterà allo Stop per poi proseguire verso il CO n° 1A - Parco Assistenza IN.

#### **5.4 Rilevamento del tempo (Prove Speciali)**

Il rilevamento del tempo sarà effettuato al decimo di secondo.



**5.5 Ora ufficiale** L'ora ufficiale della gara sarà quella del segnale orario DCF -77

**5.6 Parco chiuso di fine gara**

Al termine della gara, le vetture dovranno essere portate in parco chiuso allestito a Portoferraio, Piazza della Repubblica e ivi parcheggiate fino allo scadere dei termini per la presentazione dei reclami o all'apertura del parco chiuso da parte degli Ufficiali di Gara.

La mancata o tardiva consegna delle vetture al parco chiuso oppure il loro allontanamento dallo stesso senza autorizzazione, comporterà una sanzione che potrà arrivare fino all'esclusione dalla classifica.

Il parco chiuso, dopo la sua apertura, non sarà/sarà sorvegliato a cura dell'Organizzatore.

**6. PENALITA'**

Vedere allegati alla Norma Generale.

**7. RECLAMI E APPELLI**

**7.1 Reclami**

Gli eventuali reclami dovranno essere presentati nei modi e nei termini previsti nella norma generale.

Il deposito cauzionale da versare per ogni reclamo sarà di Euro 350,00. Se il reclamo sarà di natura tecnica dovrà essere versata anche una cauzione per le spese di smontaggio e montaggio il cui ammontare sarà deciso inappellabilmente dai Commissari Sportivi, sentiti i Commissari Tecnici, sulla base del Tariffario indicato nell'Appendice n... al RSN.

Le decisioni comunicate mediante affissione nell'Albo ufficiale di gara avranno valore di notifica a tutti gli effetti.

**7.2 Appelli**

Gli eventuali ricorsi in appello dovranno essere presentati nei modi e nei termini previsti dalla norma generale. Il deposito cauzionale da versare per ogni appello sarà di Euro 1500,00.

**8. CLASSIFICHE**

Saranno redatte le seguenti classifiche:

Generale; Gruppo; Classe; Femminile; Under 25; Speciali Speciali (conduttori elbani - entrambi i conduttori)

**9. PREMI**

I premi d'onore di gara non sono tra loro cumulabili (relativamente a gruppi e classi). Pertanto si deve assegnare solo il premio maggiore. Detta regola non si applica ai premi della classifica assoluta che quindi sono cumulabili.

**9.1 Premi d'onore**

- Classifica generale: ai primi 10 equipaggi classificati

- Tutte le altre classifiche: ai primi 3 equipaggi classificati

- Scuderie: prime tre scuderie classificate

- Scuderia alla quale appartiene il vincitore assoluto della gara (nel caso in cui il pilota l'abbia indicata nella scheda di iscrizione e purché titolare di licenza ACI. Oppure al Concorrente, solo se Persona Giuridica)

Altri premi d'onore:

- Al primo equipaggio classificato della classifica assoluta (Trofeo Ford BluBay - Bardahl)
- Ai primi tre equipaggi classificati della classifica dei conduttori elbani
- Al primo conduttore della classifica dei conduttori elbani (Trofeo Memorial Claudio Caselli)
- Equipaggio con la residenza più lontana dal luogo della manifestazione

**10. ALLEGATI**

I seguenti allegati sono parte integrante del RPG. La mancata presentazione di uno o più allegati e la mancanza di firme sul RPG impedirà l'apertura della fase istruttoria finalizzata all'autorizzazione allo svolgimento della manifestazione.

1) Tabella delle distanze e dei tempi.

2) Eventuali integrazioni e/o modifiche al RPG.

3) Piano di sicurezza e PES

4) Licenza Organizzatore rinnovata per l'anno in corso.

5) Ricevuta pagamento validità (IBAN IT25 W010 0503 2110 0000 0200 036).

6) Ricevuta pagamento ENPEA, qualora dovuta (IBAN IT25 W010 0503 2110 0000 0200 036).

7) pagamento assicurazione. (IBAN IT 02 X 01005 03211 000000 200037).

8) contratto assicurazione firmato.



**SPORT**  
Direzione per lo Sport Automobilistico



AAAA

Il Direttore di Gara  
(per presa visione e accettazione dell'incarico)

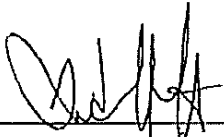
  
\_\_\_\_\_  
(RICCARDO HEUSCH)

Il legale rappresentante dell'Organizzatore dichiara:

- di non avere apportato alcuna modifica al regolamento particolare tipo predisposto dall'ACI Sport;
- si impegna a verificare, in sede di gara, che tutti i soggetti a livello agonistico, tecnico, organizzativo o comunque rilevanti per lo svolgimento della gara siano in possesso di valida licenza ACI Sport;

Il legale rappresentante dell'Ente organizzatore

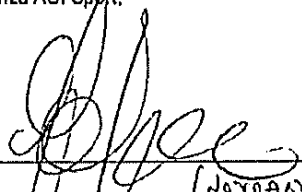
  
\_\_\_\_\_  
(LORENZO FIORI)

Per la Delegazione Regionale

  
\_\_\_\_\_  
IL FIDUCIARIO  
REGIONALE  
TOSCANA  
SPORT LUCA RUSTICI

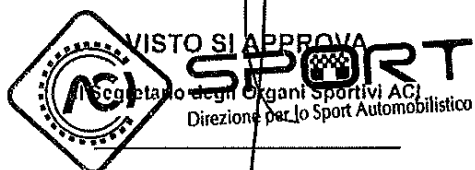

Il presente regolamento particolare di gara è approvato in data 19/4/2018 con numero di approvazione  
n. \_\_\_\_\_

RH/36/2018

**Modifiche ad integrazione dello specimen RPG per il 51° RALLY ELBA "TROFEO FORD BLUBAY – BARDAHL" (Rally Nazionale):**

**Art. 1 PROGRAMMA**

**Fasce orarie di ingresso dei mezzi in Parco Assistenza**

L'ingresso dei mezzi - muniti di targa "assistenza" ed eventualmente di targa "auxiliary" - in parco assistenza, sito a Portoferraio - Via Zambelli, sarà consentito nelle fasce orarie dalle ore 8.30 alle ore 13.30 e dalle 15.30 alle 19.30 del 24.05.2018 e dalle ore 07.00 alle 14.30 del 25.05.2018. I posti saranno assegnati dall'organizzatore. L'inosservanza delle norme relative all'ingresso in anticipo o in ritardo dei mezzi di assistenza, comporterà l'applicazione delle sanzioni previste dall'art. 13.4 delle Norme Generali Rally.

Briefing Portoferraio - Piazza Cavour c/o Sala Gran Guardia: 25.05.2018 – ore 15.45

**Art. 4.7 Rifornimento di carburante**

I conduttori dovranno utilizzare unicamente il carburante ufficiale (monocarburante) che sarà loro distribuito, a pagamento, all'interno delle zone di refuelling dalla ditta PANTA

Ai concorrenti che partecipano con vetture diesel e GPL il rifornimento di tali vetture, nel corso della gara, deve avvenire all'interno della zona refuelling dove i concorrenti provvederanno a rifornirsi con mezzi propri. Le vetture a GPL potranno anche fare rifornimento in aree di servizio pubbliche (distributori di carburante), che l'organizzatore avrà eventualmente individuato lungo il percorso e comunicato ai concorrenti.

**Art. 5.3 Super Prova Speciale "Nocentini Group" (Portoferraio) - Procedure**

La PS1-" Nocentini Group" (Portoferraio) è una "Super Prova Speciale (Prova Spettacolo)" ad anello, il cui svolgimento è soggetto ai dettami dell'art. 5.1.5 delle NG Rally.

Dopo aver timbrato al CO n° 1 - Antiche Saline, una vettura per volta dovrà raggiungere, seguendo le istruzioni degli Ufficiali di gara incaricati, la linea di partenza. Ogni vettura percorrerà un giro del tracciato previsto, per una lunghezza di 1,31 km, terminando la Prova sulla linea di arrivo (in corrispondenza della linea di partenza), e si arresterà allo Stop per poi proseguire verso il CO n° 1A - Parco Assistenza IN.

**3.1 Caratteristiche del Percorso**

L'Organizzatore dichiara di non aver variato il percorso rispetto all'edizione precedente

